

zulässige Horizontalkraft $F=30\text{kN}$
 zulässige Abhebekraft $F=40\text{kN}$

Alle Teile exakt waagrecht ausrichten und verspannungsfrei montieren.
 Die Querlenker müssen nach der Montage leicht um die Längsachse beweglich sein.
 Pendelstützen exakt senkrecht ausrichten.
 Anordnung der Lastecken gemäß Schema 550-04-01-4 !

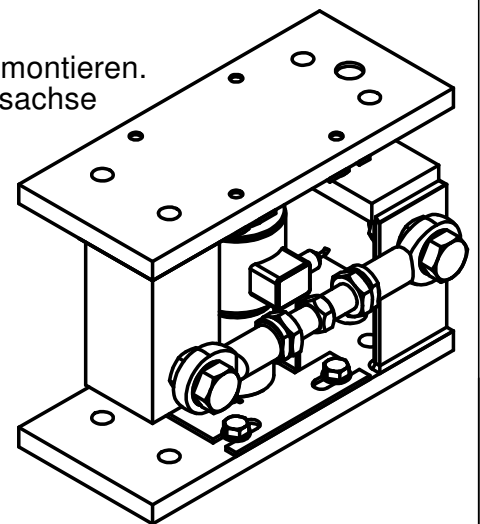

Diese Ausarbeitung ist geistiges Eigentum des Unternehmens. Die Unterlagen dürfen weder zum Nachbau benutzt noch als Vorlage für artverwandte Konstruktionen verwendet werden. Vervielfältigung und Weitergabe an Dritte ist nur im Interesse der ZELO GmbH gestattet. Konstruktive Weiterentwicklung, Änderungen und Irrtum vorbehalten.

ZELO
 Konstruktions und Vertriebs GmbH

Lastecke Q1P m. Abhebesicherung
 für RTE-Wägezelle CSP-M 40/60t

ZELO Konstruktions und Vertriebs GmbH
 Daimlerstraße 11, 64646 Heppenheim
 Tel.: 06252/9318-0 www.ZELO.biz

	Datum	Name
Bearb.	14.01.13	Bi
EDV Nr.	5120129	

512-93-20-4