

Alle Teile exakt waagrecht ausrichten  
und spannungsfrei montieren!

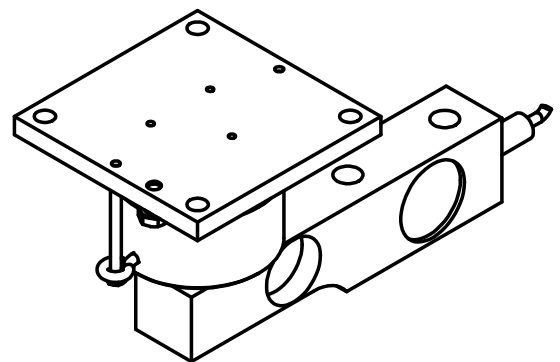

5.0t	154	70	47,5	123,8	66,7	20,6	22	20
0.5-2t	130	47,6	36,5	98,4	63,5	19,1	14	10
Nennlast	A	B	C	D	E	F	G	H

Diese Ausarbeitung ist geistiges Eigentum des Unternehmens. Die Unterlagen dürfen weder zum Nachbau benutzt noch als Vorlage für artverwandte Konstruktionen verwendet werden. Vervielfältigung und Weitergabe an Dritte ist nur im Interesse der ZELO GmbH gestattet. Konstruktive Weiterentwicklung, Änderungen und Irrtum vorbehalten.

**ZELO**

Konstruktions und Vertriebs GmbH

Zentrier-Support ZZR2 und ZZR5  
für SSB Wägezelle 0,5-5t

ZELO Konstruktions und Vertriebs GmbH  
Daimlerstraße 11, 64646 Heppenheim  
Tel.: 06252/9318-0 www.ZELO.biz

	Datum	Name
Bearb.	02.08.12	Wey / Bi
EDV Nr.	5080201	

508-00-02-4