

|          |    |      |       |
|----------|----|------|-------|
| 2,0t     | 85 | 35,8 | 31,95 |
| 1,0t     | 81 | 31,8 | 27,95 |
| 0,5t     | 81 | 31,8 | 26    |
| Nennlast | A  | B    | C     |

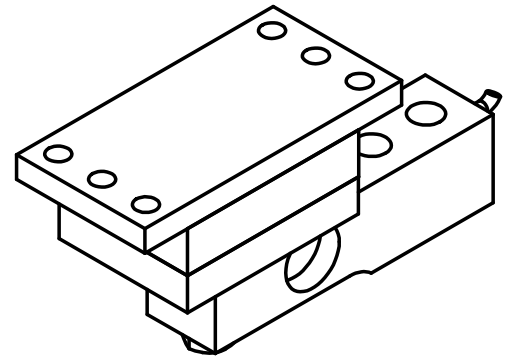

Alle Teile exakt waagrecht ausrichten und spannungsfrei montieren!

Einfederung bei Nennlast (2t)  
 zulässige Abhebekraft  
 zulässige Horizontalkraft  
 zulässige Horizontalverformung:

0,8-1,0mm  
 Dauerbelastung 1,5kN; kurzfristig 2,3kN  
 2,7kN  
 5,2mm

Diese Ausarbeitung ist geistiges Eigentum des Unternehmens. Die Unterlagen dürfen weder zum Nachbau benutzt noch als Vorlage für artverwandte Konstruktionen verwendet werden.  
 Vervielfältigung und Weitergabe an Dritte ist nur im Interesse der ZELO GmbH gestattet.  
 Konstruktive Weiterentwicklung, Änderungen und Irrtum vorbehalten.

**ZELO**

Konstruktions und Vertriebs GmbH

Elastomerlager

für RTE-Wägezelle ACB 0,5-2,0t

ZELO Konstruktions und Vertriebs GmbH  
 Daimlerstraße 11, 64646 Heppenheim  
 Tel.: 06252/9318-0 www.ZELO.biz

|         | Datum             | Name    |
|---------|-------------------|---------|
| Bearb.  | 18.12.14          | hd / Bi |
| EDV Nr. | Art. Nr.: 5112801 |         |

511-74-00-4