

Wägezelle exakt waagrecht montieren.
 Pendelweg auf maximal 5 mm begrenzen.

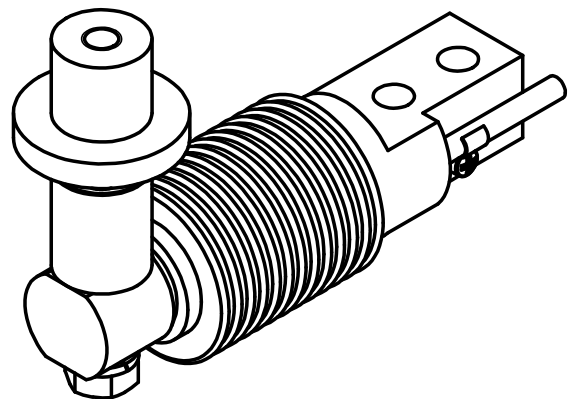

Diese Ausarbeitung ist geistiges Eigentum des Unternehmens. Die Unterlagen dürfen weder zum Nachbau benutzt noch als Vorlage für artverwandte Konstruktionen verwendet werden. Vervielfältigung und Weitergabe an Dritte ist nur im Interesse der ZELO GmbH gestattet. Konstruktive Weiterentwicklung, Änderungen und Irrtum vorbehalten.

ZELO
 Konstruktions und Vertriebs GmbH

KSE 5 für SHBxR 5-200kg
 (Drehteile aus Edelstahl)

ZELO Konstruktions und Vertriebs GmbH
 Daimlerstraße 11, 64646 Heppenheim
 Tel.: 06252/9318-0 www.ZELO.biz

	Datum	Name
Bearb.	22.07.14	hd / Bi
EDV Nr.	Art.: 5040307V	

504-09-00-4