

Alle Teile exakt waagrecht ausrichten und verspannungsfrei montieren.
 Pendelstützen exakt senkrecht ausrichten. Die Querlenker müssen
 nach der Montage leicht um die Längsachse beweglich sein.
 Spaltmaß "S" an der Abhebesicherung auf ca. 2mm einstellen!

Anordnung der Lastecken gemäß Schema 550-04-01-4 !
 Zulässige statische Horizontalkraft $F=120\text{kN}$
 Zulässige statische Abhebekraft $F=110\text{kN}$

Vor Gebrauch Transportsicherungen entfernen!
Achtung: Transportsicherung bis max. 20 kN belastbar.

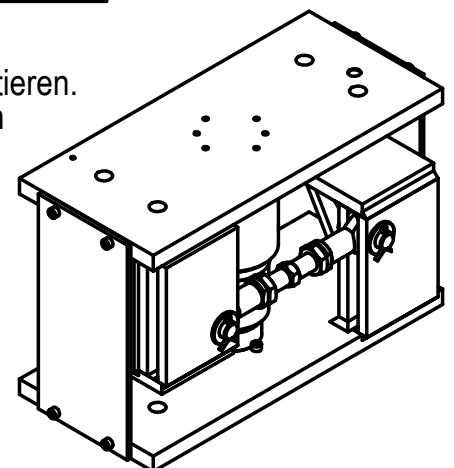

Diese Ausarbeitung ist geistiges Eigentum des Unternehmens. Die Unterlagen dürfen weder zum Nachbau benutzt noch als Vorlage für artverwandte Konstruktionen verwendet werden. Vervielfältigung und Weitergabe an Dritte ist nur im Interesse der ZELO GmbH gestattet. Konstruktive Weiterentwicklung, Änderungen und Irrtum vorbehalten.

ZELO
 Konstruktions und Vertriebs GmbH

Lastecke Q1P m. Abhebesicherung
 für CSP-M-100t

ZELO Konstruktions und Vertriebs GmbH
 Daimlerstraße 11, 64646 Heppenheim
 Tel.: 06252/9318-0 www.ZELO.biz

	Datum	Name
Bearb.	16.01.19	Bi
EDV Nr.	Art.: 5120121	

612-05-00-4