

Darstellung mit 9123-2t

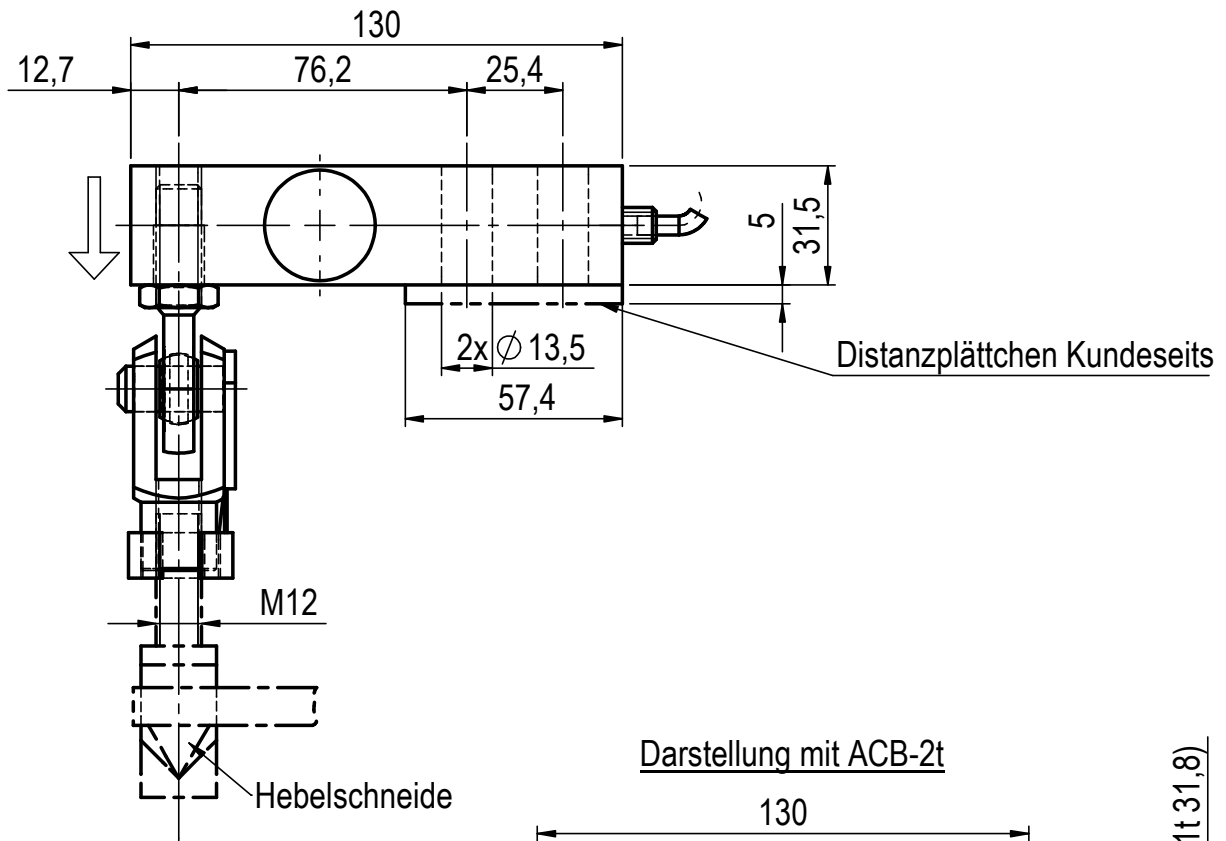

Darstellung mit ACB-2t

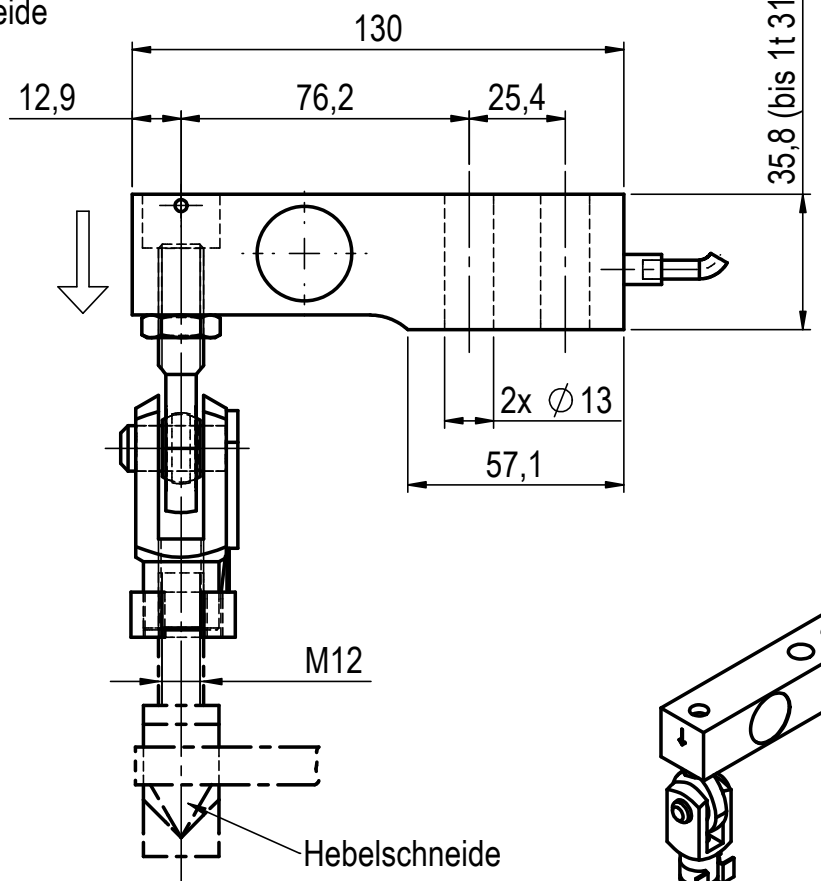

Alle Teile exakt waagrecht ausrichten
und spannungsfrei montieren!

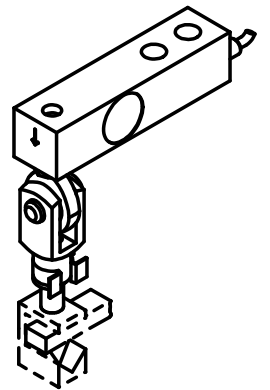

Diese Ausarbeitung ist geistiges Eigentum des Unternehmens. Die Unterlagen dürfen weder zum Nachbau benutzt noch als Vorlage für artverwandte Konstruktionen verwendet werden. Vervielfältigung und Weitergabe an Dritte ist nur im Interesse der ZELO GmbH gestattet. Konstruktive Weiterentwicklung, Änderungen und Irrtum vorbehalten.

ZELO
Konstruktions und Vertriebs GmbH

Zugstangen-Anlekung
für RTE-Wägezelle 9123/ACB 0,5-2,0t

ZELO Konstruktions und Vertriebs GmbH
Daimlerstraße 11, 64646 Heppenheim
Tel.: 06252/9318-0 www.ZELO.biz

	Datum	Name
Bearb.	15.01.24	Bi/JM
EDV Nr.	5090602(V)	

511-48-00-4